

# Einbauanweisung

Webasto Charging Solutions

Webasto Pure

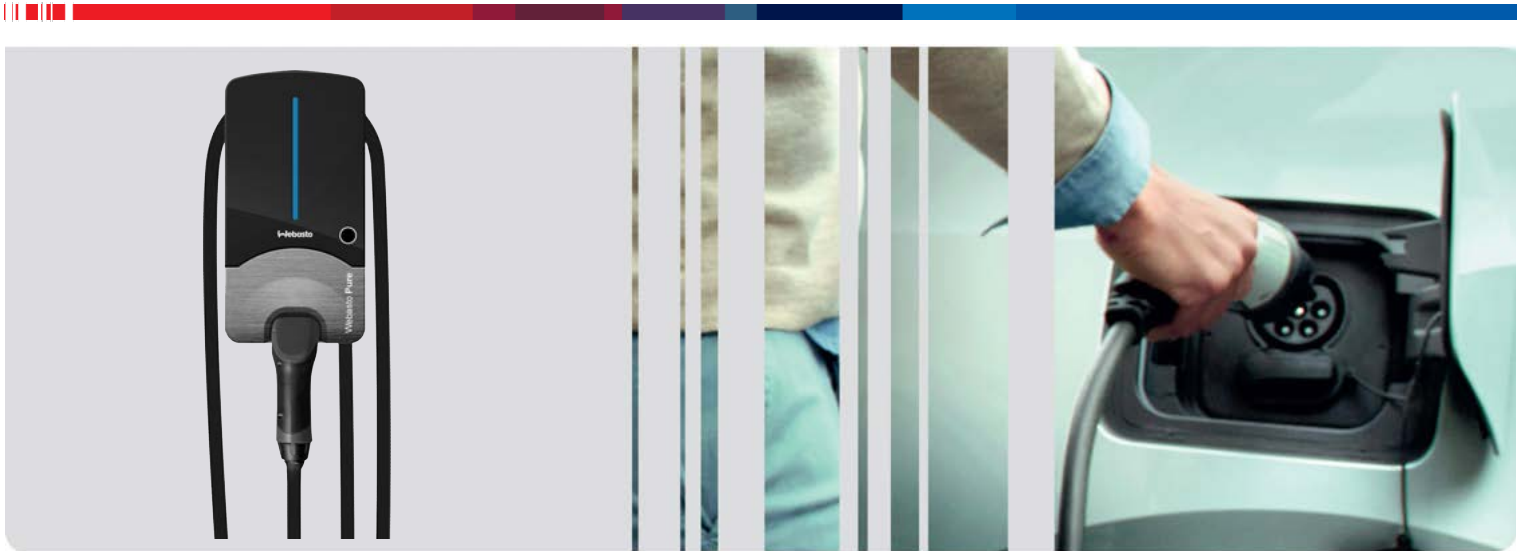

Deutsch



# Inhaltsverzeichnis

<b>1</b>	<b>Zu diesem Dokument</b>	<b>5</b>	<b>8</b>	<b>Entsorgung</b>	<b>10</b>
1.1	Zweck des Dokuments.....	5	<b>9</b>	<b>Anhang</b>	<b>10</b>
1.2	Umgang mit diesem Dokument.....	5	9.1	CE-Konformitätserklärung.....	10
1.3	Verwendung von Symbolen und Hervorhebungen.....	5	9.2	Technische Daten.....	10
1.4	Gewährleistung und Haftung.....	5			
<b>2</b>	<b>Sicherheit</b>	<b>5</b>			
2.1	Bestimmungsgemäße Verwendung.....	5			
2.2	Qualifikation des Einbaupersonals.....	5			
2.3	Sicherheitshinweise.....	5			
<b>3</b>	<b>Lieferumfang</b>	<b>5</b>			
<b>4</b>	<b>Anforderungen an die Installation</b>	<b>6</b>			
4.1	Allgemeine Kriterien für den Einbauort.....	6			
4.2	Kriterien für den elektrischen Anschluss.....	6			
4.3	Anforderungen an den Installationsbereich.....	6			
<b>5</b>	<b>Installation</b>	<b>7</b>			
5.1	Vorbereitungen.....	7			
5.2	Installation.....	7			
<b>6</b>	<b>Erstinbetriebnahme</b>	<b>9</b>			
6.1	Sicherheitsprüfungen.....	9			
6.2	Startverfahren.....	9			
<b>7</b>	<b>Wartung, Reinigung und Reparatur</b>	<b>9</b>			
7.1	Allgemein.....	9			
7.2	Wartung.....	9			
7.3	Reinigung.....	9			
7.4	Instandsetzung.....	9			
7.5	Austausch des Ladekabels.....	9			



## 1 Zu diesem Dokument

### 1.1 Zweck des Dokuments

Diese Installationsanleitung ist Bestandteil des Produkts und enthält alle Informationen zum korrekten und sicheren Einbau.

### 1.2 Umgang mit diesem Dokument

Vor Einbau der Ladestation die gesamte Installationsanleitung durchlesen.

### 1.3 Verwendung von Symbolen und Hervorhebungen



#### WARNUNG

Das Signalwort bezeichnet eine Gefährdung, die, wenn sie nicht vermieden wird, den Tod oder eine schwere Verletzung zur Folge haben kann.



Hinweis auf eine technische Besonderheit oder mögliche Sachschäden.



Weitere Informationen sind verfügbar.



Symbol für Elektro- und Elektronik-Altgeräte.

✓ Voraussetzung für die folgende Handlungsanweisung.

▶ Auszuführender Schritt.

### 1.4 Gewährleistung und Haftung

Webasto übernimmt keine Haftung für Mängel und Schäden, die darauf zurückzuführen sind, dass Einbau- und Bedienungsanweisung nicht beachtet wurden.

Dieser Haftungsausschluss gilt insbesondere für:

- Einbau durch ungeschultes Personal.
- Unsachgemäße Verwendung.
- Nicht von einer Webasto Service-Werkstatt ausgeführte Reparaturen.
- Verwendung von Nicht-Originalersatzteilen.
- Umbau des Geräts ohne Zustimmung von Webasto.

## 2 Sicherheit

### 2.1 Bestimmungsgemäße Verwendung

Die Webasto Pure dient zum Aufladen von Elektrofahrzeugen. Nur an Elektrofahrzeuge oder deren Ladegeräte anschließen. **Es ist strikt untersagt, andere Geräte an der Ladestation anzuschließen.**

Die Webasto Pure kann an der Wand montiert oder an einer Montagesäule in einem Gebäude oder im Freien montiert werden.

Die Webasto Pure wurde gemäß den relevanten Sicherheits- und Umweltvorschriften und -bestimmungen entwickelt, hergestellt, geprüft und dokumentiert. Um das Risiko einer Beschädigung anderer Gegenstände oder einer Gefährdung der Gesundheit von Personen zu vermeiden, darf die Ladestation nur gemäß ihrem bestimmungsgemäßen Zweck und den beschriebenen Anweisungen benutzt werden.

### 2.2 Qualifikation des Einbaupersonals



#### WARNUNG

##### Gefährlich hohe Spannungen im Inneren

Gefahr von elektrischen Stromschlägen.

Das Installationspersonal, das die Ladestation montiert, startet und wartet, muss über eine entsprechende Qualifikation verfügen und für Arbeiten an elektrischen Systemen autorisiert sein. Dieser Elektrofachmann ist für die Befolgung der anwendbaren Installationsvorschriften und -bestimmungen vollumfänglich verantwortlich.

### 2.3 Sicherheitshinweise

- Lesen und befolgen Sie die in dieser Anleitung abgedruckten Warnungen und Vorsichtshinweise.
- Neben diesen Installationsanweisungen müssen die lokalen Bestimmungen in Bezug auf Transport, Installation und Umwelt befolgt und eingehalten werden.
- Es ist möglich, dass aufgrund lokaler Vorschriften und Bestimmungen nicht alle Ausführungsvarianten und Optionen der Ladestation in allen Ländern verfügbar sind.

## 3 Lieferumfang

Beschreibung	Stückzahl
Ladestation	1
Installationsrahmen	1
Ladekabel (fester Anschluss an der Ladestation)	1
Dokumentationssatz: Bedienungsanweisung (für den Eigentümer) Installationsanleitung (für den Installateur) Wichtige Sicherheitshinweise	1
Schlüsselschalter	1
Installationskit für die Wandbefestigung des Installationsrahmens, bestehend aus: 4 Dübel für M8 Schrauben (Fisher UXR-8) 2 Schrauben (6 x 70) 2 Schrauben (6 x 90) 4 Scheiben (ISO 7089 - 8,4)	1

## 4 Anforderungen an die Installation

### 4.1 Allgemeine Kriterien für den Einbauort

- Berücksichtigen Sie die örtlichen gesetzlichen Anforderungen an elektrische Installationen, Brandschutz, Sicherheitsbestimmungen und Fluchtwege am geplanten Montageort.
- Die Ladestation darf nicht in einer explosionsgefährlichen Umgebung (EX-Zone) installiert werden.
- Die Ladestation muss so eingebaut werden, dass das Ladekabel - wenn es benutzt wird - keinen Personendurchgang blockiert.
- Die Ladestation darf nicht in Umgebungen mit Ammoniak oder ammoniakhaltiger Luft installiert werden. Beispielsweise in Ställen.
- Die Montagefläche sollte ausreichend stabil sein, um die mechanischen Kräfte der Ladestation auszuhalten.
- Die Ladestation darf nicht an einem Ort montiert werden, wo sie durch herabfallende Gegenstände (z. B. gelagerte Kabel oder Reifen) beschädigt werden könnte.
- Entsprechend den Produktkriterien kann die Ladestation in Höhen von 0,4 - 1,5 m (gemessen von der Unterseite der Einheit) installiert werden, es wird aber empfohlen, die Ladestation in einer Höhe von 1,2 m zu montieren. Sofern örtliche Bestimmungen etwas anderes vorschreiben, hat dies Vorrang.
- Die Ladestation darf nicht in der Nähe von Wassersprühanlagen, z. B. Autowaschanlagen, Hochdruckreinigern oder Gartenschläuchen, installiert werden.
- Die Ladestation muss vor direktem Regen geschützt werden, um eine Beschädigung durch Einfrieren, Hagel o. ä. zu vermeiden.
- Die Ladestation sollte nach Möglichkeit vor direkter Sonneneinstrahlung geschützt werden. Der Ladestrom kann durch hohe Temperaturen reduziert werden, unter Umständen wird sogar der Ladevorgang komplett unterbrochen.
- Weitere Informationen über die Anforderungen an den Einbauort siehe Kapitel 4.3.
- Auf jedem Fall müssen die örtlichen gesetzlichen Installationskriterien eingehalten werden.  
In Deutschland ist dies der anwendbare Teil der VDE

0100, insbesondere Teil 722. Für andere Länder gilt IEC 60364-7-722.

### 4.2 Kriterien für den elektrischen Anschluss

#### Allgemein

Die Ladestation wird werkseitig auf einen maximalen Ladestrom von 16 A eingestellt. Mit DIP-Schaltern können Sie den maximalen Strom an den Wert des eingebauten Schutzschalters anpassen.

Das Anschlusskabel muss entsprechend den örtlichen Vorschriften fest in der vorhandenen (Gebäude-) Installation verdrahtet werden.

Ein Fehlerstromschutzschalter muss die Ladestation anschlussseitig schützen. In der Ladestation befindet sich ein FI-Schalter in der Software, der die Ladestation vor möglichem Gleichstrom vom Bordladegerät des Fahrzeugs schützen soll.

#### Auswahl des Fehlerstromschutzschalters

- Jede Ladestation muss über einen eigenen FI-Schalter verfügen.

Der FI-Schalter sollte mindestens vom Typ A sein (30 mA AC Auslösestrom).

#### Dimensionierung des Schutzschalters für das Anschlusskabel

Der Stromwert des ausgewählten Schutzschalters darf keinen Fall den auf dem Typschild der Ladestation angegebenen oder mit den DIP-Schaltern eingestellten Stromwert übersteigen.

#### Netztrenngerät

Die Ladestation besitzt keinen eigenen Netzschalter. Der installierte FI-Schalter und die netzseitigen Sicherheitsvorrichtungen fungieren als Netztrenngeräte.

#### 4.3 Anforderungen an den Installationsbereich

Berücksichtigen Sie bzgl. des Installationsorts der Webasto Pure Folgendes:

- die normale Parkposition des Fahrzeugs
- die Position des Ladesteckers am Fahrzeug
- ein möglichst kurzer Kabelverlauf von der Ladestation zum Fahrzeug
- keine Gefahr, dass das Kabel überfahren wird.

Fig. 01 zeigt den Platzbedarf für die Installation.

Für Ladestationen mit optionaler Kabeltrommel muss für das ausgewählte Ladekabel ein entsprechender Platz vorgesehen werden.

Sollen mehrere Ladestationen nebeneinander montiert werden, halten Sie zwischen den einzelnen Stationen mindestens 200 mm Abstand.

Die Montagefläche muss komplett eben sein. (max. 1 mm Unterschied zwischen den einzelnen Montagepunkten). Das Gehäuse der Ladestation darf sich nicht durchbiegen oder verwinden.

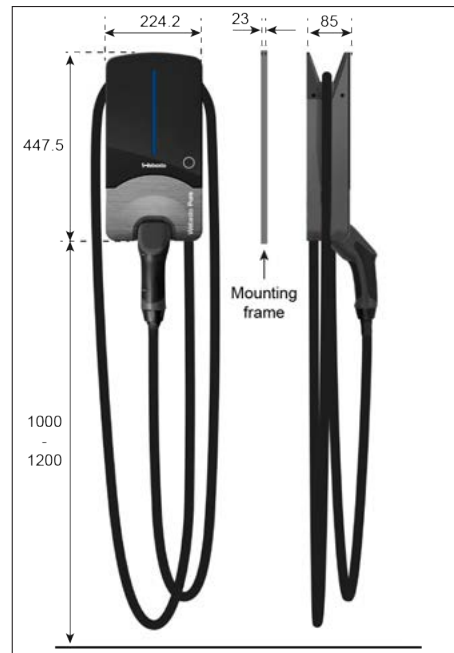

Fig. 01: Abmessungen / Platzbedarf für die Installation [mm] der Webasto Pure

Treffen Sie die Auswahl des Orts unter Berücksichtigung möglicher elektrischer Anschlüsse. Entscheiden Sie, ob das elektrische Anschlusskabel auf oder unter dem Putz verlegt werden soll.

## 5 Installation

### 5.1 Vorbereitungen

#### Allgemein

- ▶ Vor Beginn der Installation sind die Voraussetzungen für die Installation zu überprüfen.
- ▶ Der Stromanschluss ist entsprechend den örtlichen Vorschriften und Bestimmungen vorzubereiten und betriebsbereit zu machen.
- ▶ Sofern die örtlichen Vorschriften und Bestimmungen dies vorsehen: Überprüfen, ob die Ladestation meldepflichtig ist.
- ▶ Genehmigungen durch Vermieter, Eigentümer und/oder offizielle Stellen überprüfen.
- ▶ Sicherstellen, dass eine Kontaktperson für den Installationsort verfügbar ist, um Zugang zum elektrischen Anschlusskasten / Klemmenkasten zu erhalten.

#### Packungsinhalt

- ▶ Ladestation und Installationsrahmen aus der Verpackung nehmen.
- ▶ Lieferung auf Vollständigkeit prüfen (siehe Kapitel3).
- ▶ Komplette Lieferung auf Unversehrtheit prüfen.

#### 👉 Akklimatisierung:

Die Ladestation nicht öffnen, wenn der Temperaturunterschied zwischen Transport und Installationsort größer als 15 °C ist. Zur Akklimatisierung mindestens 2 Stunden ungeöffnet stehen lassen. Damit sich kein Kondenswasser im Gerät bildet.

#### Erforderliche Werkzeuge

Werkzeugbeschreibung	Stückzahl
Kreuzschlitzschraubendreher PH2	1
Torx	1
Montagewerkzeuge für Kabeldurchführungen M16 (Schlüsselgröße 20 mm) und M32 (Schlüsselgröße 36 mm)	1

Werkzeugbeschreibung	Stückzahl
Bohrmaschine mit Bohrer 8 mm	1
Montagewerkzeuge für M8 Dübel und Schrauben	1
Montagewerkzeuge elektrische Kabel und Montagegehäusen	1

### 5.2 Installation



#### WARNUNG

#### Gefährlich hohe Spannungen im Inneren

Gefahr von elektrischen Stromschlägen.

- ▶ Nur Elektrofachleute dürfen die Webasto Pure installieren.
- ▶ Vor der Installation der Ladestation muss sichergestellt werden, dass die Spannungsversorgung für die elektrischen Anschlüsse ausgeschaltet und gesichert ist.
- ▶ Sicherstellen, dass elektrischen Anschlüsse spannungsfrei sind.
- ▶ Die elektrischen Anschlüsse kurzschließen.
- ▶ Die Ladestation nicht mit geöffneter Abdeckung über den Anschlüssen unbeaufsichtigt lassen.

Das mitgelieferte Montagematerial ist für die Montage der Ladestation auf einem Beton-, Fliesen- oder Holzboden vorgesehen (im Falle des letzteren ohne Dübel). Für andere Untergründe bitte das für den jeweiligen Untergrund geeignete Montagematerial benutzen.

Abhängig vom Modell der Ladestation und dem speziellen Untergrund muss geeignetes Montagematerial zur Verfügung gestellt werden. Eine ordnungsgemäße Montage wird zwingend vorausgesetzt. Webasto übernimmt keine Haftung für nicht ordnungsgemäß montierte Ladestationen.

👉 Hinweise zum Installationsrahmen (Fig. 02):

- Die Ladestation darf nicht ohne Installationsrahmen montiert werden.
- Die beiden oberen Schrauben sind nur für die Montage des Rahmens vorgesehen, die beiden unteren Schrauben für die Montage des Rahmens mit Ladestation.
- Die Haken am Oberteil (2) dienen zum Aufhängen der Ladestation.
- Punkte für Kabeldurchführungen bei Verlegung des Anschlusskabels (3) auf dem Putz.
- Der Installationsrahmen hat eine eigene Libelle (1).

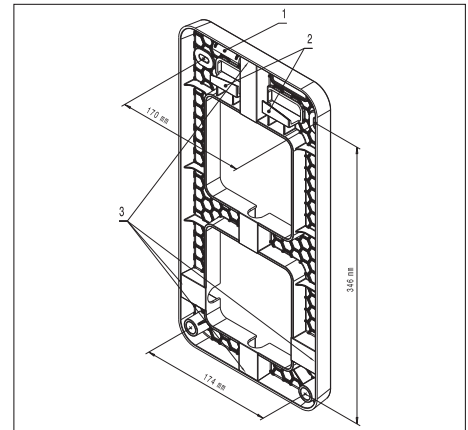

Fig. 02: Installationsrahmen

#### Montage des Installationsrahmens

👉 Es darf nur das mitgelieferte Montagematerial verwendet werden.

- ▶ Unter Zuhilfenahme des Installationsrahmens und der Libelle vier Bohrlöcher anzeichnen. Sicherstellen, dass die Bohrlöcher mittig in den Bohrlöchern und den Schlitzfen ausgerichtet sind.
- ▶ Vier Bohrlöcher in die Wand bohren.
- ▶ Die Dübel in die Bohrlöcher einsetzen.

- ▶ Den Installationsrahmen für die gewünschte Kabelverlegung vorbereiten:
  - Anschlusskabel von der Rückseite: Kabel durch das Unterteil des Rahmens führen.
  - Anschlusskabel von oben/links/rechts/unten: die vorbereiteten "Schwachstellen" aus dem Rahmen entfernen.
- ▶ Das elektrische Anschlusskabel durch den Installationsrahmen führen.
- ▶ Installationsrahmen nivellieren.
- ▶ Installationsrahmen mit zwei kurzen Schrauben und Scheiben an den oberen Löchern befestigen.
- ▶ Die beiden Schrauben im Aufnahmeteil (Fig. 03) entfernen und die untere Abdeckung abnehmen.



Fig. 03: Montageschrauben untere Abdeckung

- ▶ Anschlusskabel durch die Dichtung im unteren Teil der Ladestation führen.
- ▶ Die Ladestation auf die beiden Haken am Oberteil des Rahmens aufsetzen.
- ▶ Unterteil der Ladestation mit den beiden langen Schrauben und den beiden verbleibenden Scheiben befestigen.

### Elektrische Anschlüsse

#### Daten der Anschlussklemmen:

- Die Anschlussklemmen sind als Verbindungsklemmen ausgeführt.
- Der Mindestquerschnitt für eine Standardinstallation beträgt - abhängig vom Kabel und der Art der Installation - 6 mm<sup>2</sup> (für 16 A) und 10 mm<sup>2</sup> (für 32 A).

☞ Im Falle einer flexiblen Verdrahtung sind Kabelhülsen zu verwenden.

### Elektrischer Anschluss

- ▶ Das Kabel muss mittig, gerade und spannungsfrei durch die Dichtung in der Ladestation geführt werden.
- ▶ Das Kabel muss im richtigen Radius (ca. Kabeldurchmesser x10) zu den Anschlussklemmen verlegt werden.
- ▶ Drähte auf die passende Länge zuschneiden. Verbindungen möglichst kurz halten. Der Schutzleiter sollte länger als die anderen Drähte sein.
- ▶ Drähte auf einer Länge von 12 mm absisolieren. Im Falle von nicht massiven Drähten sollten Kabelhülsen verwendet werden.
- ▶ Prüfen, ob die Ladestation an eine oder drei Phasen anzuschließen ist. Bei Anschluss an eine Phase nur L1 N und PE verwenden.
- ▶ Prüfen, welcher Draht an L1 anzuschließen ist. Dies soll ein ordnungsgemäßes Lastverteilungsmanagement gewährleisten, wenn mehrere Ladestationen im gleichen Versorgungsnetz angeschlossen sind. (Siehe DIP-Schaltereinstellungen für Lastmanagement).
- ▶ Die Drähte mit den farbkodierten Verbindungsklemmen verbinden (Fig. 04)
- ▶ Prüfen, ob die Verbindung fest sitzt und die Anschlussdrähte gesichert sind.

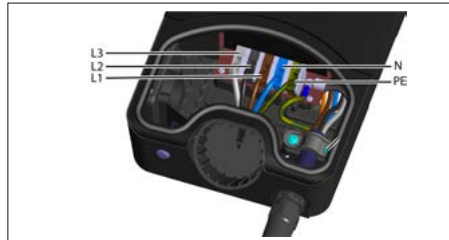

Fig. 04: Übersicht Anschlussklemmen

### DIP-Schaltereinstellungen



#### WARNUNG

#### Gefährlich hohe Spannungen im Inneren

Gefahr von elektrischen Stromschlägen.

- ▶ Die Einstellungen der DIP-Schalter dürfen nur bei ausgeschaltetem Gerät geändert werden.

Die Stromeinstellungen der Ladestation werden mit DIP-Schaltern (Fig. 05) konfiguriert.

DIP-Schalter oben = 1

DIP-Schalter unten = 0

Fig. 05 zeigt die EIN/AUS-Position. Dargestellt ist die Konfiguration 0100.

Änderungen der DIP-Schaltereinstellungen werden erst nach einem Neustart der Ladestation aktiv.

☞ DIP-Schalter 3 und 4 sind werkseitig definiert. Schalter in der 0 Position belassen.



Fig. 05: DIP-Schalter

Beschreibung	Stromeinstellungen				Leistung
	Schalter 1	Schalter 2	Schalter 3	Schalter 4	
16 A 1-phasig	1- oder 3-phasig	16 oder 32 A pro Phase	Werkseitig definiert	0	3,6 kW



Stromeinstellungen					
	Schal- ter 1	Schal- ter 2	Schal- ter 3	Schal- ter 4	Leis- tung
32 A 1-phasig *	0	1	0	0	7,2 kW
16 A 3-phasig **	1	0	0	0	11 kW
32 A 3-phasig Standard Werksein- stellung	1	1	0	0	22 kW

 \* Diese Konfiguration ist in manchen Ländern nicht für den privaten Einsatz zugelassen.  
 \*\* Eine für 11 kW programmierte Webasto Pure kann mit den DIP-Schaltern nicht auf 22 kW eingestellt werden.

## 6 Erstinbetriebnahme

### 6.1 Sicherheitsprüfungen

- ▶ Prüfen, welche örtlichen/nationalen Sicherheitsprüfungen für die Installation zutreffen.
- ▶ Es müssen die in den nationalen Vorschriften und Bestimmungen vorgeschriebenen Instrumente eingesetzt werden. (d. h. DIN EN 60557 (VDE 0413); Elektrische Sicherheit in Niederspannungsnetzen bis AC 1000 V und DC 1500 V)
- ▶ Eine Prüfung erfordern unter anderem folgende Punkte an den entfernten oder geänderten Teilen der Installation:
  - Anbindung und Widerstand der Erdverbindung
  - (minimaler) Isolationswiderstand
  - Auslösestrom und -zeit des anschlussseitigen FI-Schalters.
- ▶ Messergebnisse in einem Prüfprotokoll verzeichnen und aufheben.

### 6.2 Startverfahren

- ▶ Materialreste aus dem Anschlussbereich entfernen.

- ▶ Vor dem Starten alle Schraub- und Klemmverbindungen auf festen Sitz prüfen.
- ▶ Prüfen, dass alle nicht verwendeten Anschlüsse korrekt mit Blindstopfen oder -schrauben verschlossen sind.
- ▶ Die untere Abdeckung einbauen.
- ▶ Die Montageschrauben der untere Abdeckung einbauen und anziehen.

 Bei der ersten Inbetriebnahme der Ladestation noch kein Fahrzeug anschließen.

- ▶ Netzspannung einschalten
- ▶ Schlüsselschalter einschalten:
  - 1 Die LED-Anzeige leuchtet zunächst rot (max. 60 s).
  - 2 Die LED-Anzeige wechselt von rot zu grün (1 s).
  - 3 Die LED-Anzeige ändert sich von grün in blau.
- ▶ Ladekabel an einem Fahrzeug anstecken und sichern:
  - 1 Die LED-Anzeige ändert sich von blau in grün.

## 7 Wartung, Reinigung und Reparatur

### 7.1 Allgemein

Die Ladestation ist im Prinzip wartungsfrei. Der Eigentümer sollte lediglich die Ladestation, das Ladekabel und den Stecker regelmäßig auf Beschädigungen und Defekte überprüfen.

Bei Fragen oder Problemen wenden Sie sich an die Webasto Charging-Hotline: +800-CHARGING (00800-24274464).

### 7.2 Wartung

- ▶ Das angeschlossene Ladekabel auf mögliche Beschädigungen und schadhafte Stellen untersuchen.

### 7.3 Reinigung

 **WARNUNG**  
**Hohe Spannungen**  
 Gefahr eines tödlichen Stromschlags.  
 Die Ladestation darf niemals mit einem Hochdruckreiniger oder einem ähnlichen Gerät gereinigt werden.

- ▶ Anlage nur mit einem Tuch trocken abwischen. Auf keinen Fall aggressive Reinigungsmittel, Wachs oder Lösungsmittel (z. B. Waschbenzin oder Verdünner) verwenden. Sie können die Beschriftung der Ladestation angreifen und unleserlich machen.

### 7.4 Instandsetzung

Die eigenmächtige Reparatur der Ladestation ist untersagt. Wenn die Ladestation ausfällt, muss sie komplett ausgetauscht werden. Nur der Hersteller der Ladestation ist befugt, Reparaturen an der Ladestation durchzuführen. Die einzige zertifizierte Reparatur an der Anlage ist der Austausch des Ladekabels.

### 7.5 Austausch des Ladekabels

 **WARNUNG**  
**Gefährlich hohe Spannungen im Inneren**  
 Gefahr von elektrischen Stromschlägen.

- ▶ Das Ladekabel der Webasto Pure darf nur von Elektrofachkräften ausgewechselt werden.
- ▶ Vor Arbeiten an der Ladestation die Spannungsversorgung zur Ladestation abschalten und gegen Einschalten sichern.
- ▶ Sicherstellen, dass elektrischen Anschlüsse spannungsfrei sind.
- ▶ Die elektrischen Anschlüsse kurzschließen.
- ▶ Die Ladestation nicht mit geöffneter Abdeckung über den Anschlüssen unbeaufsichtigt lassen.

 Es dürfen nur Originalteile von Webasto verwendet werden.  
 Teilenummern erhalten Sie im Webasto-Internetshop.

- ▶ Elektrische Spannungsversorgung zur Ladestation abschalten und sichern.
- ▶ Abdeckung der Anschlussklemmen entfernen.
- ▶ Stromanschlusskabel trennen.
- ▶ Untere Schrauben mitsamt Scheiben entfernen.
- ▶ Ladestation aus dem Installationsrahmen entfernen.
- ▶ Kabelklemme vom Ladekabel entfernen (Fig. 06; 1).
- ▶ PE-Leiter trennen.
- ▶ Ladestation drehen, um die Wartungsklappe auf der Rückseite zu öffnen (Fig. 07; 1). Die Abdeckung ist versiegelt.
- ▶ Verbleibende Leiter des Ladekabels trennen (Fig. 07; 2).
- ▶ Ladekabel austauschen.

- ▶ Ladestation in umgekehrter Reihenfolge zusammenbauen und montieren.
- ▶ Elektrische Spannungsversorgung zur Ladestation einschalten.
- ▶ Sicherstellen, dass die Ladestation den Selbsttest erfolgreich absolviert, damit die Funktionstüchtigkeit der Ladestation gewährleistet ist.

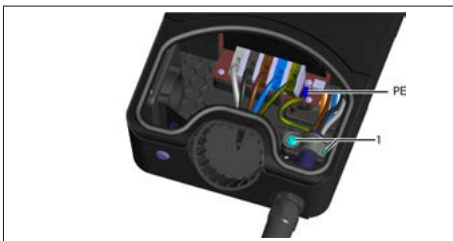

Fig. 06: Kabelklemme / PE-Leiter Ladekabel

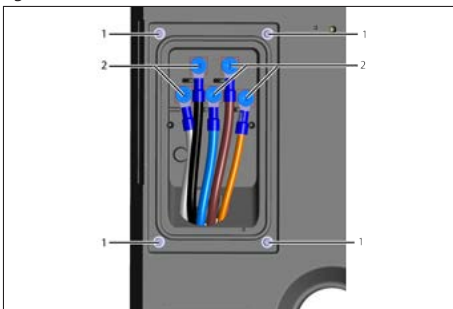



Fig. 07: Anschlussklemmen Ladekabel

## 8 Entsorgung

 Die Ladestation darf nicht mit dem normalen Haushaltsmüll entsorgt werden. Entsorgen Sie die Ladestation entsprechend den anwendbaren Vorschriften und Bestimmungen. Informationen über die fachgerechte Entsorgung erhalten Sie bei kommunalen Behörden, dem zuständigen Wertstoffhof und/oder Ihrem lokalen Vertriebspartner.

- ▶ Altgerät über ein Abfallentsorgungsunternehmen für Elektronikaltgeräte oder Ihren Gerätehändler entsorgen.
- ▶ Verpackung über die normale Mülltrennung (Karton, Papier, Kunststoff) entsorgen.

## 9 Anhang

### 9.1 CE-Konformitätserklärung

Webasto erklärt hiermit, dass das Produkt Webasto Pure gemäß den folgenden Standards hergestellt und geliefert wird:

- 2014/30/EU EMV-Richtlinie
- 2014/35/EU Niederspannungsrichtlinie
- 2011/65/EU RoHS-Richtlinie
- 2012/19/EU Elektro- und Elektronik-Altgeräte
- 2001/95/EG Allgemeine Produktsicherheit
- 1907/2006 REACH-Verordnung

Der vollständige Wortlaut der CE-Konformitätserklärung ist im Downloadbereich <https://webasto-charging.com> abrufbar.



Fig. 08: QR-Code Dokumentation

## 9.2 Technische Daten

Parameter	Daten
Abmessungen BxTxH	224 x 107 x 447 mm Tiefe inklusive Installationsrahmen
Gewicht	5,56 kg
Netzspannung	230 VAC (1 Phase) / 50 Hz 400 VAC (3 Phasen) / 50 Hz
Nennstrom	Konfigurierbar: 16 A oder 32 A (1 oder 3 Phasen)
Ladeleistung	Hardwareabhängig 11 / 22 kW Konfigurierbar: 3,6 / 7,2 kW
Ladestation Kategorie	Mode 3
Schutzschalter	RCMU 6mA DC sensitive
Normale Betriebstemperaturen	25 °C bis + 55 °C
Lagertemperaturbereich	-25 °C bis + 75 °C
Betriebshöhe	Max. 3000 m über Meeresspiegel
Rel. Luftfeuchtigkeit	5 % bis 95 %, nicht kondensierend
Ladekabel	Geeignet für 32 A / 400 V AC mit Kupplung Typ 2 gemäß IEC/EN 62196-2; mit integrierter Sicherung
Länge Ladekabel	4,5 oder 6 m
Überspannungsschutz	CAT III gemäß EN 60664-1
Schutzart	I
IP-Schutzart	IP54
Mechanische Schutzart	IK08
Ladestation Verriegelung	Schlüsselschalter
Schlüsselschalter	Touch Control-Schalter
Ladestation-Anzeigen	RGB LEDs



Bei mehrsprachiger Ausführung ist die englische Version verbindlich.

Auf <https://webasto-charging.com> finden Sie diese Anleitung auch in anderen Sprachen.

Die Webasto Charging-Hotline: +800-CHARGING (00800-24274464)

Webasto Thermo & Comfort SE  
Postfach 1410  
82199 Gilching  
Deutschland

Firmenadresse::  
Friedrichshafener Str. 9  
82205 Gilching  
Deutschland

Technical Extranet: <https://dealers.webasto.com>

**www.webasto.com**